



取扱説明書



ドラッグパイプマフラー94dB	適応車種	商品 NO.
	ドラッグスター400 ドラッグスター400クラシック	30096

■ご使用前に必ずご確認ください■

※本商品のご使用前に最終項に記載の URL（保証規定）より保証規定の内容を読み、ご理解のうえご使用ください。
 ※本商品の使用をもって、本書と保証規定の内容の全てを理解・承諾したものとみなします。本書内の注意事項を守らず使用したことによる事故や損害について、当社では一切の責任を負いません。
 ※本書は、いつでも取り出して読めるように大切に保管してください。また第三者に譲渡する場合は、必ず本書も併せてお渡しください。

本書では正しい取り付け、取扱方法および点検整備に関する重要な事項を、次のシンボルマークで示しています。

 警告	要件を満たさず使用しますと、死亡または重傷に至る可能性や第三者の生命や財産を損なう可能性が想定される場合を示してあります。
 注意	要件を満たさずに使用しますと、傷害に至る可能性または物的損害の発生が想定される場合を示してあります。

 禁止	禁止の行為であることを告げるものです。	 実施	行為を強制したり指示する内容を告げるものです。	 その他	その他の警告及び注意を告げるものです。
---	---------------------	---	-------------------------	--	---------------------

警告

 禁止	<ul style="list-style-type: none"> 本商品は記載されている適応車種以外の車両には、使用しないでください。 エンジンが始動するとマフラーは非常に高温となります。エンジン停止後、車体全体が十分に冷えるまで作業を行わないでください。また、高温時はガソリンや引火性のあるワックス・クリーナー・塗料などのケミカル品をマフラー等に垂らしたり吹き付けたりする事も絶対に行わないでください。火傷やバイクの損傷、火災の恐れがあります。 本商品に、曲げや切削、溶接などの加工を行なった場合、重大な事故につながる恐れがあります。商品には加工を行わないでください。バイクの走行性能が低下するだけではなく、騒音等が道路運送車両法の保安基準に抵触する場合があります。また、JMCA（全国二輪車用品連合会）認定パーツの対象外になります。 マフラーやサイレンサーに足を掛けてバイクにまたがらないでください。マフラーやサイレンサーの損傷の恐れがあります。
---	---

 実施	<ul style="list-style-type: none"> 排気関係の部品は、錆びてボルトやナットが緩みにくい事があります。無理に緩めようとすると、ボルトが折れたりする事がありますので、スプレー式の浸透性潤滑油などを使用し、適切な工具を使用して作業を行なってください。 本商品を装着する際に、新品のエキゾーストガスカート（純正品）と交換してください。 本商品を装着した場合、足元近くにエキゾーストパイプ、及びサイレンサーが取り付けようになっています。そのため、足にフィットしないズボンやウエアー等を履いて乗車した場合、エキゾーストパイプやサイレンサーに接触し、火傷などの恐れがあります。そのような服装で乗車する場合には、必ず面ファスナー等でバタツキを押さえ、マフラーに接触しないようにしてください。また、サンダル等の素肌を露出した状態で乗車した場合にも火傷の恐れがありますので、必ず皮のブーツ等の安全で運転操作に適した装備で運転してください。 本商品を装着すると、スイングアームピボット部のサイドカバー（右側）の近くをジョイントパイプが通るため、熱によりサイドカバーが変形や変色する恐れがあります。そのため、スイングアームピボット部のサイドカバー（右側）を取り外すか、もしくは、サイドカバーに断熱ウールなどを貼り付け、耐熱処理を行なってください。 オートバイのエンジンやマフラーは始動させると高温になります。枯れ草等の燃えやすいものの上でエンジンを始動させたり、また停止直後に停車及び駐車させますと、火災の原因となります。オートバイの下に燃えやすいものがないか必ず確認してから駐車及び停車するようにしてください。 エンジンが始動しているとき、あるいはエンジンを停止させた直後は、マフラーは高温となっています。オートバイのマフラーは露出しており触れやすいため、触れると火傷の危険があります。十分注意してください。また、オートバイを停車及び駐車させる場合は、歩行者や近くの人・物に接触しにくい場所に行ってください。 排気ガスには有毒な成分が含まれています。締め切った車庫や倉庫の中でエンジンを掛け続けると、一酸化炭素中毒の恐れがありますので、必ず十分な換気を行なってください。また、排気口のある車両後方に人がいる場合も一酸化炭素中毒の恐れがありますので注意してください。
---	---

注意

 実施	<ul style="list-style-type: none"> ボルトやナット類の締め付けはトルクレンチを使い、指定の締め付けトルクで必ず締め付けてください。 JMCAカードについては再発行できませんので、紛失する事のないよう大切に保管してください。 ライディングマナーを守り、急発進・急加速・空ぶかしはやめましょう。また、早朝や深夜等も静かな走り心掛けてください。 弊社のマフラーは車両の標準地上高、またはこれに近い状態で、路面に対してのクリアランスが確保されるように設計してあります。従って車高を下げる改造を行ないますと、路面や駐車場等の突起物に接触してマフラーを破損したり、接触したものを破損する恐れがあります。また破損部分から排気ガスが漏れたりする場合があります。必要以上の車高下げは行わないでください。 取り付けたボルトやスクリュー、ナットは、取付後100kmほど走行した時点で、必ずトルクレンチを使って指定トルクで増し締めをしてください。緩んだまま走行を続けると事故につながる恐れがあります。その後は約500km毎に必ず点検し、緩んだ箇所があれば同様の増し締めを行なってください。 走行中に異常が発生した場合には、直ちに車両を安全な場所に停車させ、異常箇所を点検してください。異常があった場合は使用及び車両の走行を中止して、速やかに整備工場や販売店へご相談してください。
---	--



その他

- ・本商品を装着する際に純正部品を一部使用しますので、純正マフラーを取り外した時に各部品が紛失しない様にご注意ください。
- ・ジョイントパイプとマフラー本体との差し込み部より、多少、排気が漏れる場合がありますが、性能に問題はありません。このような場合は、デイトナ「フロ液状ガスケット」を塗布すると改善されます。（フロ液状ガスケット：デイトナ品番 96313）
- ・基本的に本商品のみ装着した場合には、キャブレター等のセッティングの必要はありません。ただし、車両個々のバラツキ、またはエアクリナーの交換やホアアップ等のチューニングを行った場合には、キャブレターのセッティングが必要になる場合があります。
- ・弊社のマフラーを装着すると、排気効率が改善され、車両の性能が向上することがあります。ブレーキ整備を完璧に行ない、車両の制動能力を認識して安全運転を心掛けてください。
- ・本商品はノーマルエンジンを前提にJMCA(全国二輪車用品連合会)の認定を受けています。エンジン等をチューニングされた車両については、音量などの増加により認定の対象外となることがありますので、十分注意してください。
- ・本商品は、予告なしに仕様や価格を変更する場合があります。また、本文中にご紹介した商品についても、予告なしに仕様や価格を変更する場合があります。あらかじめご了承ください。

本商品の特徴

- ・シャーシダイナモにてパワーチェックを繰り返し、高い排気効率と中高速域でのパワーアップを実現しました。
- ・ステンレス製バフ仕上げで深みのある光沢。
- ・騒音規制値をクリアー、経年変化対策済み、消音ウールの交換不要、JMCAプレート付属。

JMCA認定番号

商品名	JMCA認定番号
ドラッグパイプマフラー94 (30096)	00245389

音量

車種/商品名(パーツナンバー)	近接
ドラッグスター400 / ドラッグパイプマフラー94 (30096)	91dB/3,750rpm
250cc 超 JMCA 騒音規制値	99dB
250cc 超 JMCA 騒音規制値 (平成 13 年規制)	94dB

商品内容

NO	パーツ名	サイズ (mm)	数量	NO	パーツ名	サイズ (mm)	数量
①	フロントマフラー		1	⑧	六角穴付ボルト	M10×35×P1.25	2
②	リヤマフラー		1	⑨	カラー,ステップ	t=11	2
③	マフラスター		1	⑩	平ワッシャー	M10	2
④	フランジ付六角ナット(ステンレス)	M8	4	⑪	ヒートガード		1
⑤	リヤエキゾーストフランジ		1 set	⑫	ホースバンド		2
⑥	ジョイントパイプ		1	⑬	トルクスレンチ	T40	1
⑦	ジョイントパイプバンド		2	⑭	JMCAカード		1

同時装着推奨品 (別売品)

品番	品名	備考
96243	断熱グラスウールシートタイプ	手順 4 で使用

取付方法

- ※記載の手順は当社で検討した内容につき、純正部品の脱着方法につきましては必ず車両メーカー発行のサービスマニュアルにてご確認ください。
- ※取り外した純正ボルトやナットは紛失しないよう大切に保管してください。
- ※エンジンやマフラーなどが十分に冷えている状態で、安定した平らな場所を選んでメインスタンドなどを使用し、車両を安定させて周囲の安全を十分確保したうえで作業してください。また、作業が終了するまではエンジン始動や走行、乗車を不用意に行なわないでください。
- ※純正部品につきましては必ず車両メーカー発行のサービスマニュアルを参照し、指定トルクで確実に締め付けてください。

純正マフラーの取外

- 1.リヤブレーキスイッチのフック等を外し右側ステップを取り外します。
- 2.リヤサイレンサーステー部の純正ボルト (M10/1本) を外し、⑬トルクスレンチでサイレンサーバンドを緩めて、リヤサイレンサーを取り外します。
- 3.フロントサイレンサーステー部の純正ボルト (M10/1本) を外し、⑬トルクスレンチでサイレンサーバンドを緩めます。リヤ側フランジ部の純正ボルト (M8/2本) を外し、フロントサイレンサーを取り外します。
- 4.フロント側フランジ部の純正六角ナット (M8/2個) を外し、フロントエキゾーストパイプを取り外します。
- 5.マフラスターをフレームより取り外します。
- 6.エキゾーストガスケットを取り外します。

ドラッグマフラーの取付

1. 新品の純正エキゾーストガasketを、フランジ部に取り付けます。

ヤマハ純正エキゾーストガasket

部位	品番
フロント	4TR-14613-00
リア	4BR-14613-00

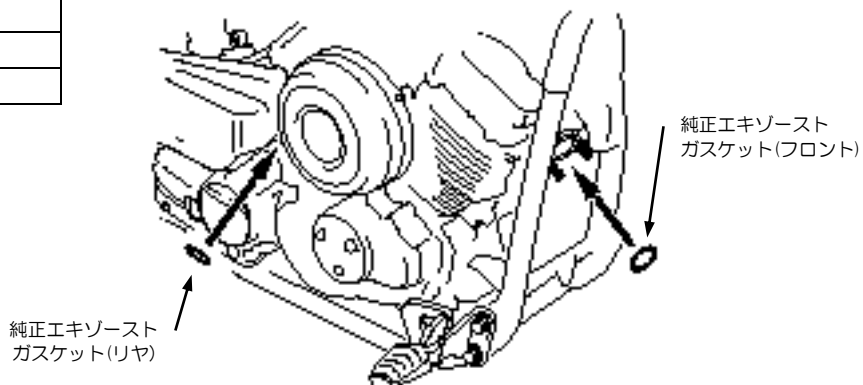

2. 車両に③マフラーステーを純正ボルト (M8/2本) を使用して仮り組みします。

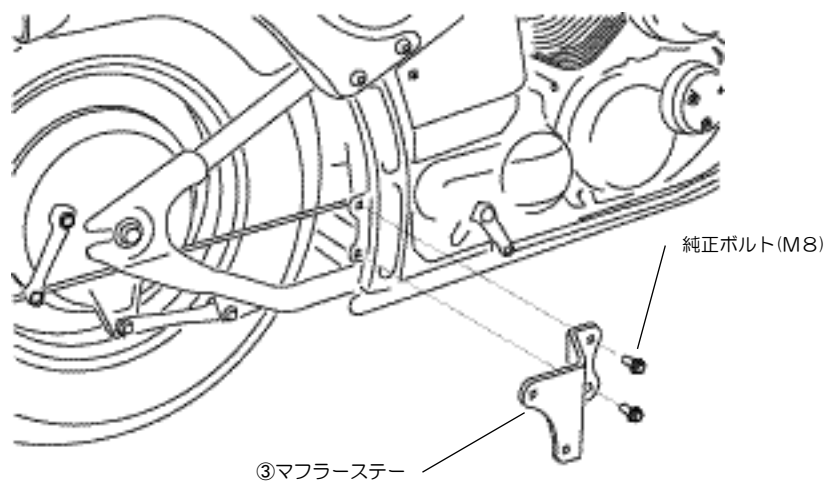

3. ①フロントマフラー及び②リヤマフラーの溶接ボルトに、④フランジ付六角ナットを取り付けます。
 ※ナットの焼き付きを防ぐため、ステンレスナットを必ず使用してください。

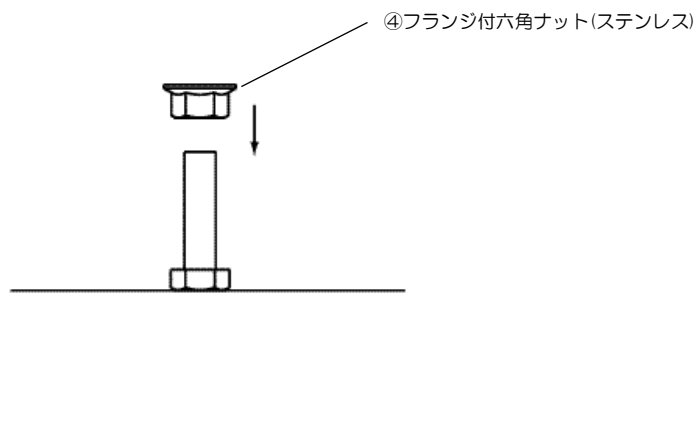

4. ①フロントマフラーを、純正フランジナット (M8/2個)、④フランジ付六角ナット (M8/2個) を使用して、仮締めします。
この時、スイングアームピボット部のカバーに断熱グラスウールなどを貼り付け、耐熱処理を行なってください。

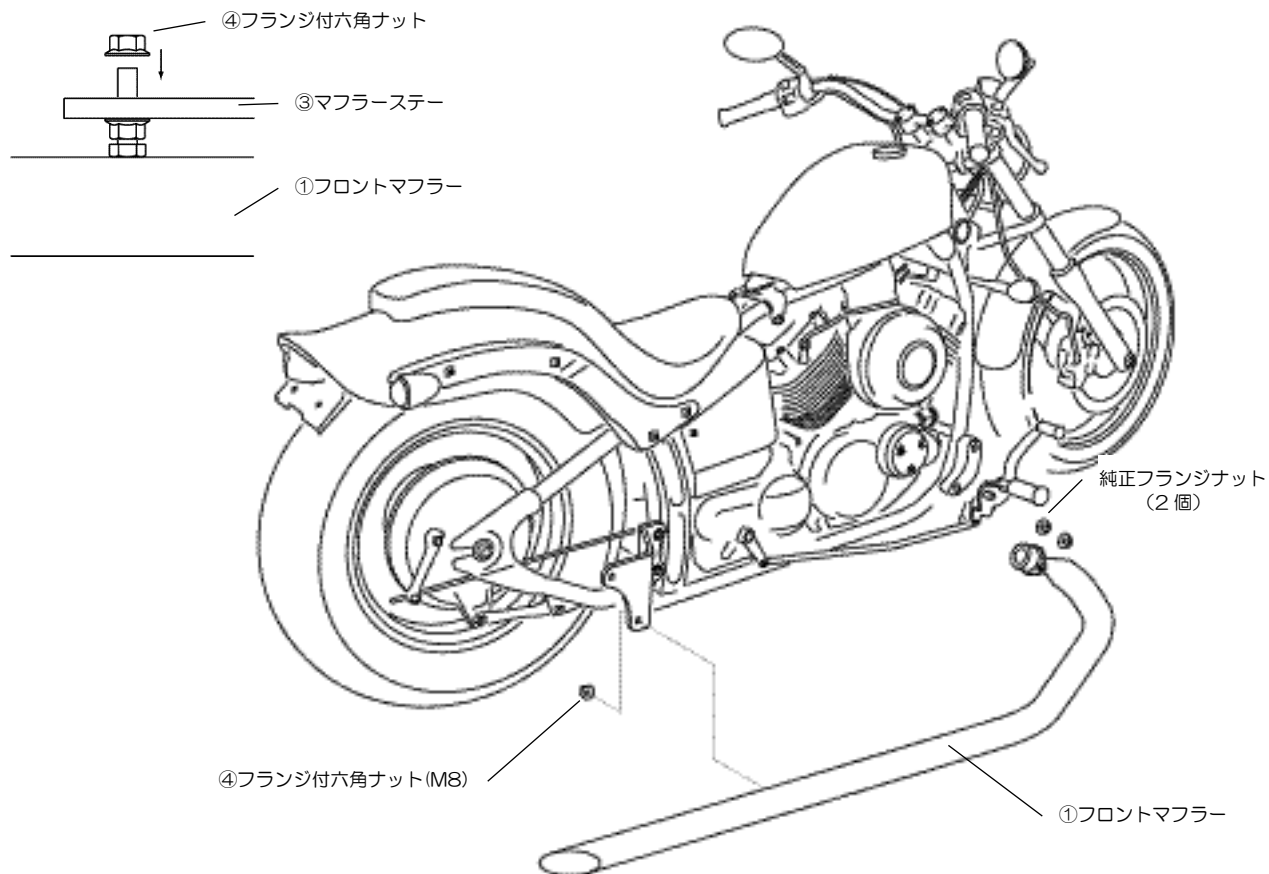

5. ⑥ジョイントパイプを①フロントマフラーに取り付け、⑦ジョイントパイプバンドで仮締めします。
※排気漏れを防ぐため、デイトナ「プロ液状ガスケット」(品番: 96313) を塗布することをお勧めします。

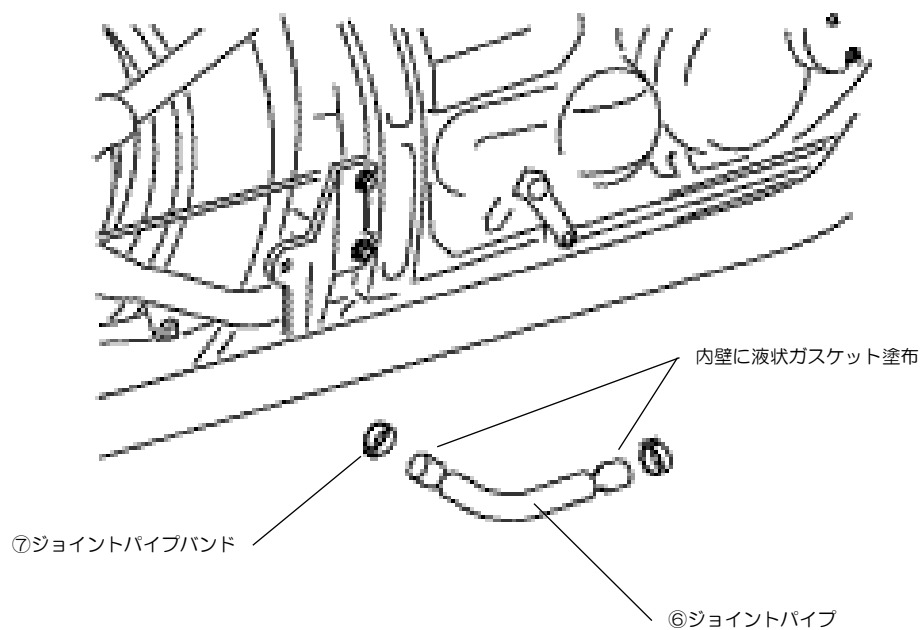

6. ②リヤマフラーを、⑥ジョイントパイプに取り付けながら純正エキゾーストジョイント部に取り付け、⑤リヤエキゾーストフランジ、純正キャップボルト (M8/2本)、④フランジ付六角ナット (M8/2ヶ) を使用して、仮締めします。

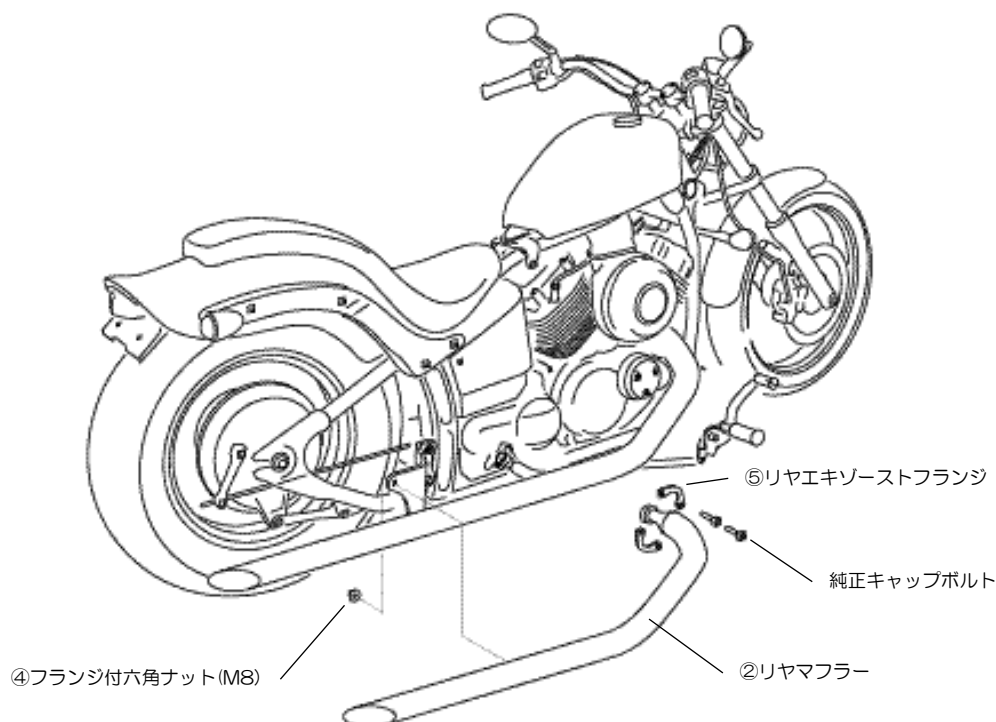

7. 純正フットレスト ASSY(右側)が①フロントマフラーに干渉する場合は⑨カラー,ステップ (t=1.1/2個)・⑧六角穴付ボルト (M10×35×P1.25/2本) を使用し、干渉を防いでください。当社製フロアボードキット (32554/廃番 ほか) をご使用の場合は⑩平ワッシャーをご使用ください。

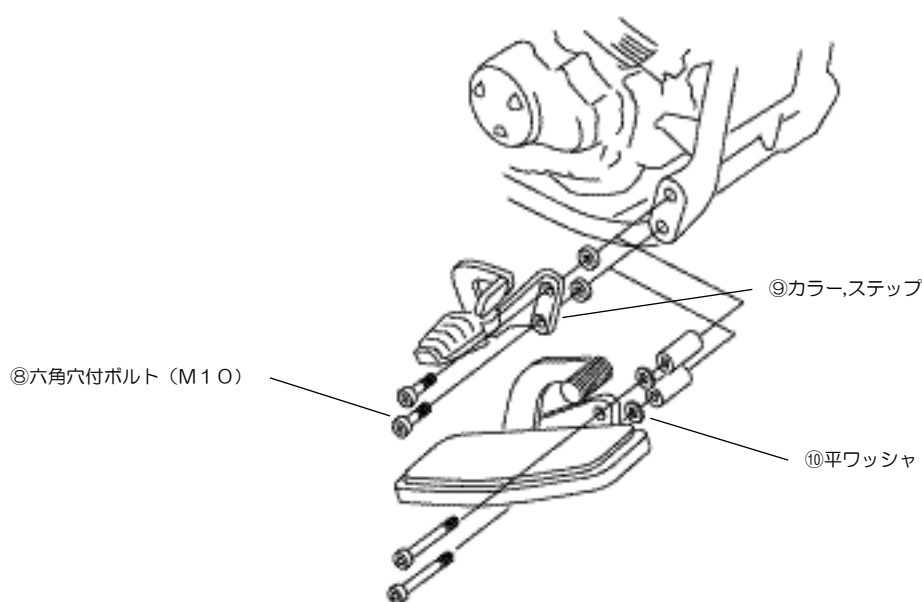

8. 各部に干渉が無いことを確認し、仮締めしたボルト・ナットを指定のトルクにて締めます。
 ※排気漏れを防ぐため、最初にエキゾーストフランジ部を締め込み、次にジョイント部、ステー部の順に締め込んでください。
 ※エキゾーストフランジ部を締め付けている純正ボルト・ナットは必ずトルクレンチを使用し、指定のトルクで均等に締め付けてください。均等でなかったり締めすぎたりした場合、排気漏れやフランジ部の変形、取り付けボルト及びエンジン側の損傷などのトラブルの原因となります。
9. ⑪ヒートガードを⑫ホースバンドでマフラーに取り付けます。
10. エンジンを始動させ、各取り付け部から排気漏れのないことを確認し、作業は完了です。
 ※排気漏れの確認をする際、火傷をしないよう十分注意してください。
 ※エンジンを始動する前に必ずマフラー本体を脱脂してください。焼けムラ等の原因となります。

取り付け詳細図

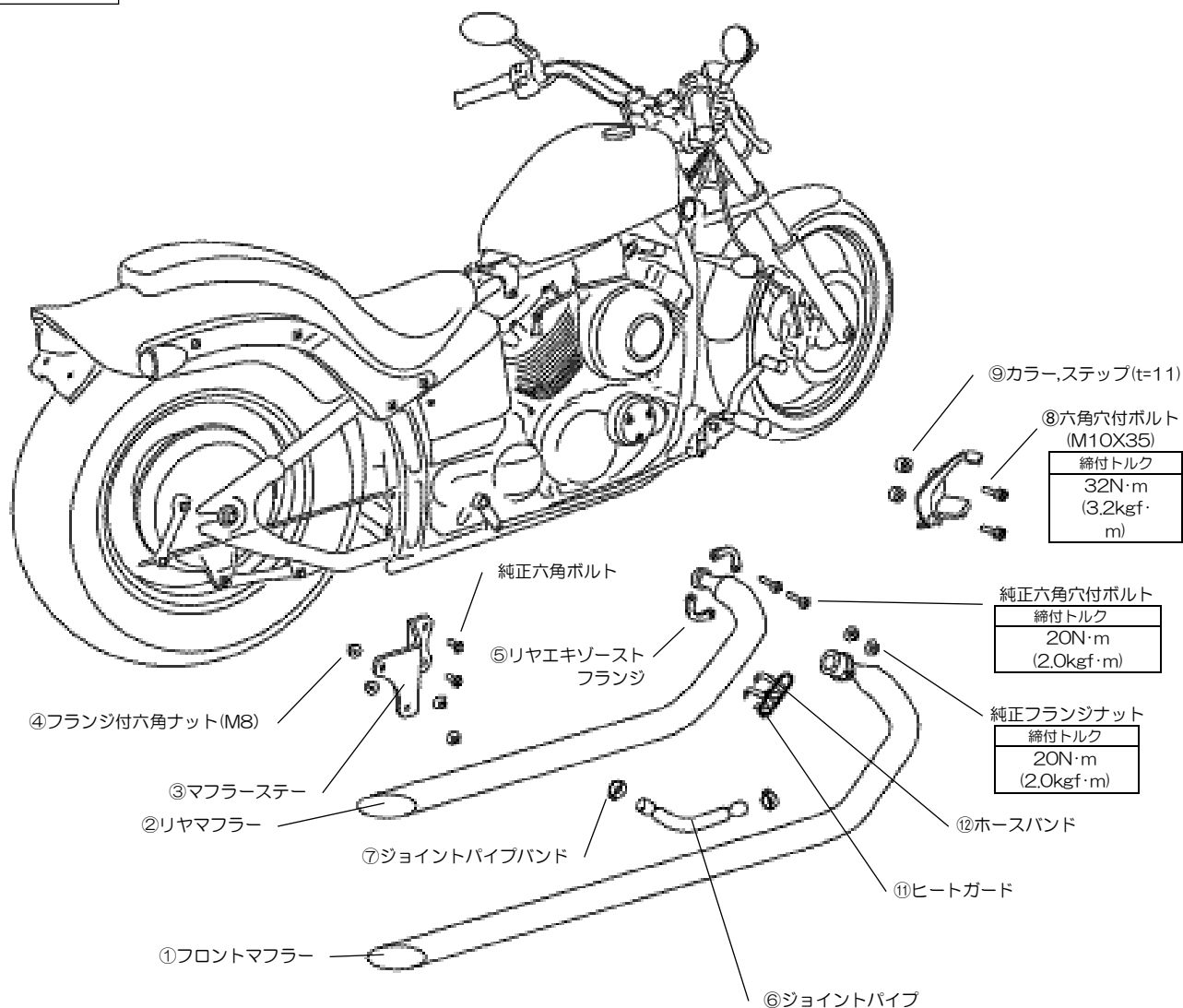

■商品保証について

商品保証とは、通常のご使用において材料または製造上の不具合に起因する故障等が起きた場合、保証規定の範囲において無償修理または交換をお約束するものです。

1. 保証期間は使用回数に関わらず、ご購入日から1年間となります。
2. 保証を受ける場合には、お買い上げ日が証明できる書面(レシートなど)が必要となります。

※保証の対象は、新品かつ正規販売店でのご購入品に限ります。個人売買や中古品、インターネットオークションでの購入品は保証の対象外となります。

3. 下記のアドレス(またはQRコード)より、保証規定の詳細をご一読の上、ご理解・ご承諾ください。

デイトナ保証規定

<https://www.daytona.co.jp/warranty/index.php>

※保証を受けるご連絡を持って、保証規定にご同意いただいたものとみなします。



■保証修理のお受付について

お買い上げ日が証明できる書面をご用意の上、購入店もしくは当社までご連絡ください。

インターネットお問合せ

<https://www.daytona.co.jp/contact/form.php>



株式会社 **デイトナ**
東証スタンダード上場

転載
禁止

本取扱説明書の内容の一部、または全ての無断転載を禁止

〒437-0226 静岡県周智郡森町一宮4805 <https://www.daytona.co.jp>